

# SERIA DB : Model DB8

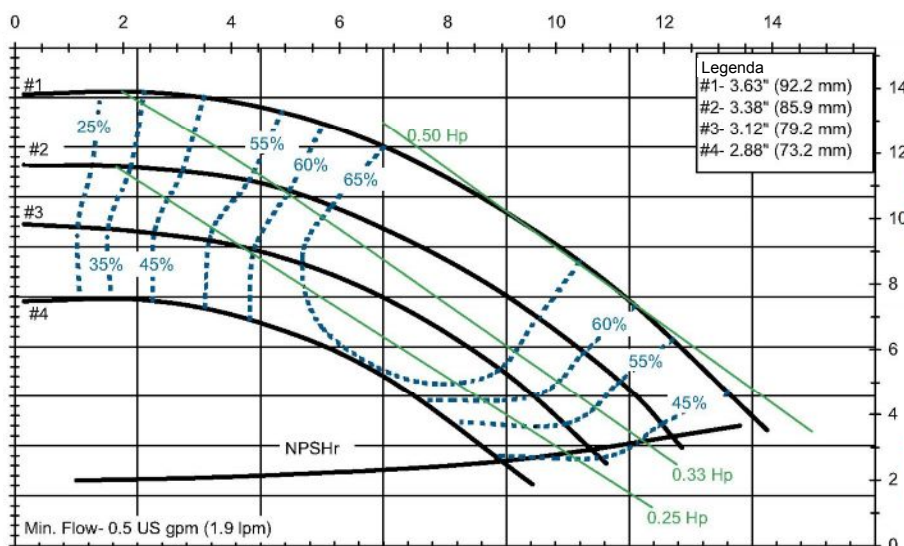

**DB8 WYDAJNOŚĆ 3450 RPM**  
Wydajność (m<sup>3</sup>/h)



**DB8 WYDAJNOŚĆ 2900 RPM**

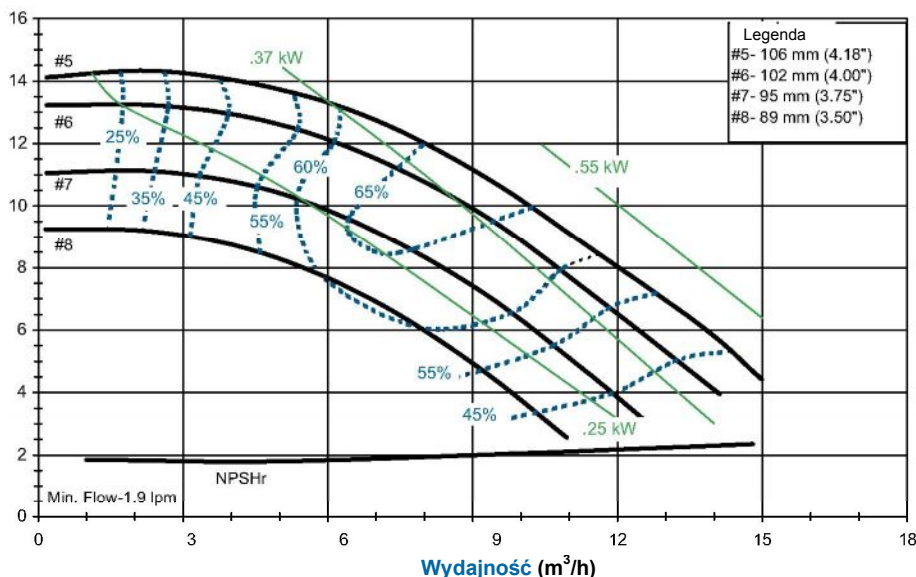

## Zalety & możliwości

Wysokość podnoszenia (m)

- + Możliwość dłuższej pracy na suchu (przy tulei węglowej).
- + Wysoka sprawność do 70%.
- + Konstrukcja PP lub PVDF.
- + Silne magnesy neodymowe.
- + Zwarta blokowa budowa.
- + Przyłącza gwinty NPT lub BSP, kołnierze, śrubunki.
- + Instalacja pozioma lub pionowa z silnikami IEC.
- + Samocentryująca konstrukcja wirnika.
- + Montaż do kołnierzy silnikowych IEC oraz NEMA.
- + Wymienny wał ceramiczny.
- + Certyfikat CE, ATEX przy PVDF.
- + Maksymalne ciśnienie robocze do 5,5 bar.
- + Maksymalny ciężar właściwy medium do 1,8 kg/l.
- + Lepkość do 150 cP.
- + PP temp. robocza do 82° C.
- + PVDF temp. robocza do 104° C.

## Aplikacje

- + Procesy chemiczne
- + Galwanizowanie
- + Oczyszczalnie ścieków
- + Wytrawianie obwodów druk.
- + Przemysł farmaceutyczny
- + Odsiarczanie spalin
- + Przemysł papierniczy
- + Wymienniki ciepła



Opis	Model PP	Model PVDF
1 Korpus pompy	PP wzmocniony włóknem szklanym	PVDF wzmocniony włóknem węglowym
1A Pierścień dociskowy korpusu	Wysokiej czystości ceramika, węglík krzemu	
2 O-ring materiał	FKM, EPDM, Simriz®, Kalrez®	
3 Wirnik	PP wzmocniony włóknem szklanym	PVDF wzmocniony włóknem węglowym
3A Docisk ślizgowy wirnika	Dwusiarczek molibdenu wypełniony teflonem węglík krzemu	
4 Magnes wewnętrzny	Magnesy neodymowe osadzone w PP	Magnesy neodymowe osadzone w PVDF
5 Tuleja wałka	Węgiel, PTFE, wysokiej czystości ceramika, węglík krzemu	
6 Wałek	Wysokiej czystości ceramika, Hastelloy C, węglík krzemu	
7 bariera (sprzęgło)	PP wzmocniony włóknem szklanym	PVDF wzmocniony włóknem węglowym
7a Docisk sprzęgła	Wysokiej czystości ceramika	
8 Korpus mocujący	Żeliwo sferoidalne	
9 Przyłącze silnika	PP wzmocniony włóknem szklanym	
10 Magnes zewnętrzny	Magnesy neodymowe/stal	
11A Uszczelnienie (tylko NEMA)	buna N (STD), FKM, EPDM	

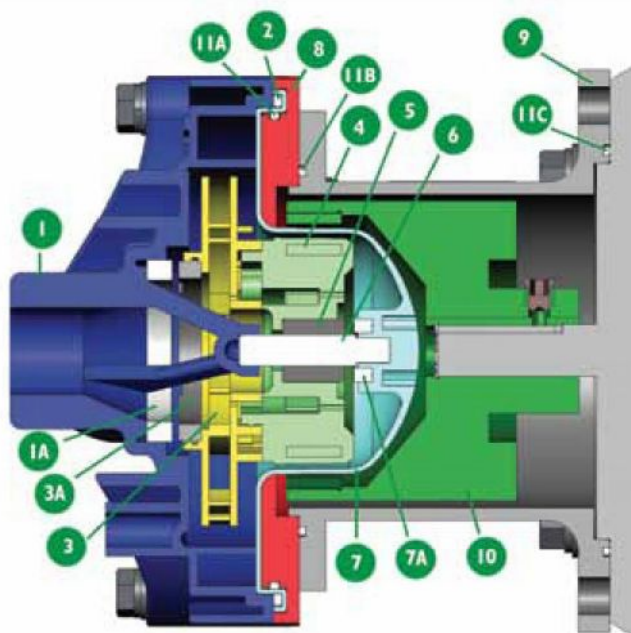

Kalrez® is a registered trademark of DuPont Performance Elastomers  
 Simriz® Perfluoroelastomer is a registered trademark of the Simriz®  
 division of Freudenberg-NOK Hastelloy® C is a registered trademark of  
 Haynes International, Inc.

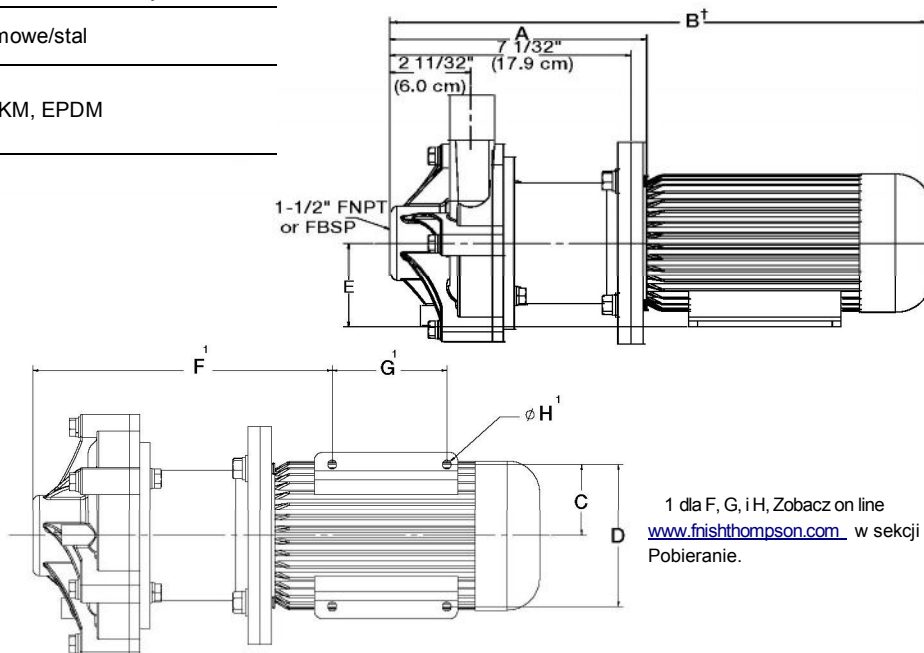
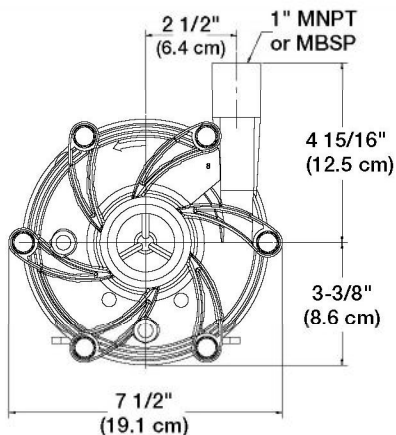

1 dla F, G, i H, Zobacz on line  
[www.finishthompson.com](http://www.finishthompson.com) w sekcji  
 Pobieranie.

Przyłącze silnika	A	B†	C	D	E	Waga - lbs. [kg]	
						PP	PVDF
NEMA 56C	7-1/32" [17.9 cm]	17-9/32" [43.9 cm]	2-7/16" [6.2 cm]	4-7/8" [12.4 cm]	3-1/2" [8.9 cm]	10.5 [4.8]	11.1 [5.0]
NEMA 145TC	7-1/32" [17.9 cm]	17 25/32" [45.2 cm]	2-3/4" [7.0 cm]	5-1/2" [14.0 cm]	3-1/2" [8.9 cm]	10.5 [4.8]	11.1 [5.0]
IEC 63 w/B14 or B5 fange	7-15/32" [19.0 cm]	14-23/32" [37.4 cm]	1-31/32" [5.0 cm]	3-15/16" [10.0 cm]	2-15/32" [6.3 cm]	14 [6.4]	15.0 [6.8]
IEC 71 w/B14 or B5 fange	7-15/32" [19.0 cm]	15-21/32" [39.8 cm]	2-7/32" [5.6 cm]	4-13/32" [11.2 cm]	2-25/32" [7.1 cm]	14 [6.4]	15.0 [6.8]
IEC 80 w/B14 or B5 fange	7-21/32" [19.4 cm]	17-15/32" [43.6 cm]	2-15/32" [6.3 cm]	4-29/32" [12.5 cm]	3-5/32" [8.0 cm]	11 [5.0]	12.0 [5.4]

Rozmiary i wagi są tylko informacyjne. Zależne od silnika

Uwaga: Wagi powyżej odnoszą się tylko do pomp. Waga silników nie zawarta.



921 Greengarden Road • Erie, PA 16501-1591 U.S.A • Ph 814-455-4478 • Fax 814-455-8518  
 E-mail [fti@fnishthompson.com](mailto:fti@fnishthompson.com) • [www.fnishthompson.com](http://www.fnishthompson.com)

FT07-980A

Bajk Serwis Sp. Z o.o. • ul. Energetyków 3/4 • 70-656 Szczecin Tel. +48 91 462 43 92  
 E-mail [bajk.serwis@bajk.com.pl](mailto:bajk.serwis@bajk.com.pl) • [www.bajk.com.pl](http://www.bajk.com.pl)